



KAISER®

MODELO: KBS-5012

Barra de Sonido Bluetooth®



Debido a actualizaciones puede existir diferencia dentro del manual, por lo tanto favor de consultar nuestra página web: <https://www.mitsu.com/> para obtener la última versión.

Las imágenes son representativas, los colores y el diseño pueden variar.

Leer completo el manual antes de usar este producto por primera vez.

mitsu.com

 [mitsu.official](https://www.instagram.com/mitsu.official)

 [MitsuCorp](https://www.youtube.com/MitsuCorp)

 [mitsu.official](https://www.tiktok.com/mitsu.official)

 [Mitsu.Corp](https://www.facebook.com/Mitsu.Corp)

BIENVENIDOS

Gracias por adquirir el nuevo producto KAISER®, estamos seguros que te encontrarás muy satisfecho con la compra.

CONTENIDO

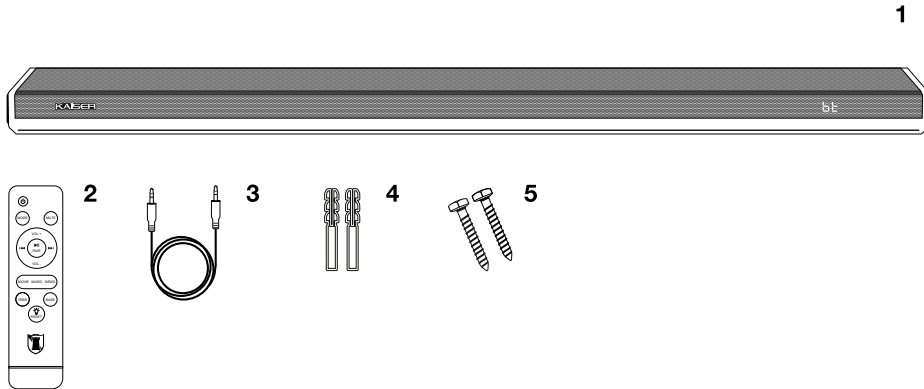

1. Barra de sonido (1 pieza).
2. Control remoto (1 pieza).
3. Cable Auxiliar 3,5 mm (1 pieza).

4. Taquetes (2 piezas).
5. Tornillos (2 piezas).

¿CÓMO CONECTAR?



- Coloque todos los interruptores en OFF.
- Verifique que el volumen está en el nivel más bajo.
- Asegúrese que el voltaje al que se conectará sea compatible con el voltaje requerido por el equipo.

1. Ubique el cable de alimentación en la parte trasera de la barra de sonido, y posteriormente, conéctelo a la corriente eléctrica.
2. Ubique el panel de control en la barra de sonido y presione el botón de encendido.

DESCRIPCIÓN GENERAL

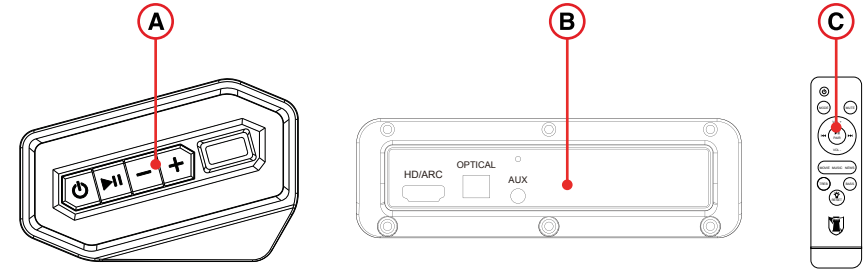

- A) PANEL DE CONTROL.
B) PANEL TRASERO.
C) CONTROL REMOTO.

FUNCIONAMIENTO

- A) PANEL DE CONTROL

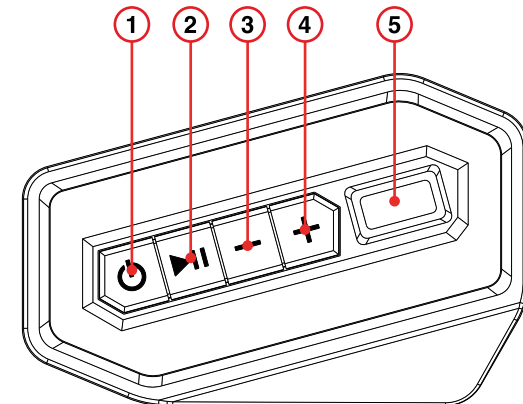

- 1) BOTÓN ENCENDIDO / APAGADO / MODO
 - Mantenga presionado para Encender o Apagar.
 - Presione una vez para cambiar de modo: alterna entre BLUETOOTH® / AUX / HD (ARC) / USB / OPTICA.

NOTA: El modo USB se puede alternar solamente cuando se tiene conectado un dispositivo USB.

BLUETOOTH®

- Presione repetidamente el botón modo, o el botón del control remoto BT, para cambiar a la función Bluetooth®, la pantalla LED mostrará las letras BT.
 - Encienda el Bluetooth® en su teléfono móvil y busque "KBS-5012". Una vez encontrado, seleccione para emparejar. Si la conexión es correcta el producto emitirá un sonido.
- NOTA: el producto se emparejará automáticamente con el teléfono móvil (después de una conexión exitosa) en futuras ocasiones.**

2) REPRODUCIR / PAUSAR

3) DISMINUIR VOLUMEN / PISTA ANTERIOR

- Presione una vez para disminuir volumen.
- Mantenga presionada para Pista Anterior.

4) AUMENTAR VOLUMEN / SIGUIENTE PISTA

- Presione una vez para aumentar volumen.
- Mantenga presionado para Siguiente Pista.

5) ENTRADA USB

- Inserte una memoria USB en la entrada correspondiente y las pistas se reproducirán automáticamente.
- Si cambia de modo, podrá regresar a modo USB presionando el botón de MODO del producto o desde el control remoto.
- Use los botones del producto o el control remoto para hacer ajustes. "▶||": Reproducir / Pausa. "◀◀" o "▶▶" Pista Anterior / Siguiente Pista.

B PANEL TRASERO

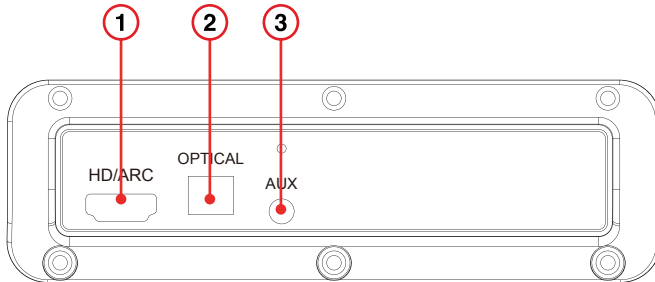

1) ENTRADA HD (ARC)

Es necesario un cable de audio HD (ARC), (no incluido).

- Conecte un extremo del cable HD (ARC) en el dispositivo de salida y el otro extremo en la entrada HD (ARC) del producto.
- Presione el botón Modo repetidamente o el botón ARC del control remoto para cambiar a la función HD (ARC), la pantalla LED mostrará las letras ARC.
- Asegúrese que la configuración de audio de la fuente de sonido este en HD (ARC).

HD (ARC)

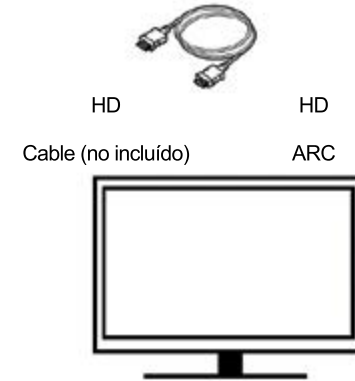

2) ENTRADA OPTICA

Es necesario un cable de audio óptico, (no incluido).

- Conecte un extremo del cable de audio óptico en el dispositivo de salida, y el otro extremo en la entrada óptica del producto.
- Presione el botón Modo repetidamente o el botón Óptica del control remoto para cambiar a la función Óptica, la pantalla LED mostrará las letras OPT.

ÓPTICO

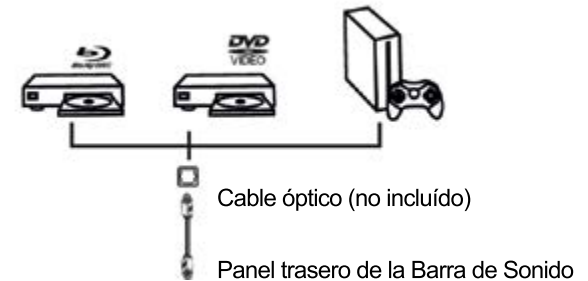

3) ENTRADA AUX 3,5 mm

Es necesario un cable de audio Auxiliar 3,5 mm, (incluido).

- Conecte un extremo del cable Auxiliar 3,5 mm en el dispositivo de salida, y el otro extremo en la entrada Auxiliar del producto.
- Presione el botón Modo repetidamente o el botón AUX del control remoto para cambiar a la función Auxiliar, la pantalla LED mostrará las letras AUX.
- Asegúrese que la configuración de audio de la fuente de sonido este en estatus Conectar un equipo de sonido.

C CONTROL REMOTO

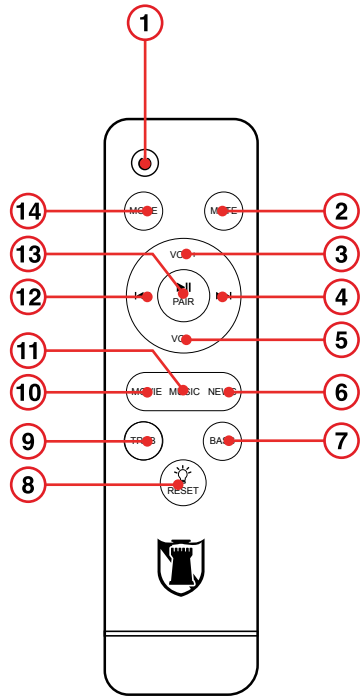





- 1) Encender / Apagar.
- 2) MUDO.
Presione para activar o desactivar el sonido.
- 3) Incrementar volumen.
- 4) Siguiete pista
- 5) Reducir volumen
- 6) NEWS: efecto de sonido
- 7) BAJOS.
Presione esta tecla y al mismo tiempo la tecla de VOL + o VOL – para ajustar los bajos.
- 8) RESET.
Mantenga presionado el botón para reestablecer la configuración de fábrica / Presione una vez para encender o apagar la luz LED.
- 9) AGUDOS.
Presione esta tecla y al mismo tiempo la tecla de VOL + o VOL – para ajustar los agudos.
- 10) MOVIE: efecto de sonido.
- 11) MUSIC: efecto de sonido.
- 12) Pista anterior.
- 13) REPRODUCIR / PAUSAR.
Presione una o dos veces para reproducir / pausar pistas. Mantenga presionado para emparejar o desconectar dispositivos BLUETOOTH®.
- 14) Botón MODO.
Alterna entre BLUETOOTH® / USB (solo cuando se conecta un dispositivo) / AUX / HD (ARC) / OPTICA.

ESPECIFICACIONES

Alimentación: 110 - 240 Vca 50 - 60 Hz 165 W
Bocinas (barra de sonido): 2 x 2" x 2,95" (5,08 x 7,49 cm)
Impedancia (bocinas barra de sonido): 4 ohm
Respuesta en frecuencia: 45 Hz - 20 KHz
Sensibilidad: ≥72 dB
Versión del Bluetooth®: 5.3
Rango de frecuencia Bluetooth®: 2,4 GHz
Rango de alcance Bluetooth®: Hasta 15 metros probados en una línea sin obstrucciones, bajo condiciones óptimas



! IMPORTANTE

-  Durante el uso del equipo, no colocar equipos alrededor del equipo por lo menos a 30 cm de distancia.
-  Este equipo no presenta ranuras de ventilación.
-  No debe situarse sobre el aparato fuentes de inflamabilidad, tales como velas encendidas.
-  El aparato no debe exponerse a goteo o el ingreso de agua y no debe situarse objetos llenos de líquidos, como vasos, sobre el aparato.

Este aparato no puede quedar expuesto a goteo o salpicaduras por líquidos.

Para su uso en México, la operación de este equipo está sujeta a las siguientes dos condiciones:

- (1) Es posible que este equipo o dispositivo no cause interferencia perjudicial y*
- (2) Este equipo o dispositivo debe aceptar cualquier interferencia incluyendo la que pueda causar su operación no deseada"*

PÓLIZA DE GARANTÍA

PRODUCTO: Barra de Sonido Bluetooth®.

MODELO: KBS-5012

MARCA: KAISER®

El producto que usted ha adquirido cuenta con una garantía de 3 meses por defectos de fabricación, a partir de la fecha de adquisición otorgada por: QUALITY TOOLS S.A. DE C.V.

CONDICIONES

1. Para hacer efectiva esta garantía, usted debe presentar la póliza de garantía debidamente llenada y sellada por la tienda o unidad vendedora, o la factura o el recibo o comprobante, junto con el producto en el CENTRO DE SERVICIO o en el lugar donde fue adquirido.
2. La empresa se compromete a reparar todo el producto o a cambiar las piezas y componentes defectuosos que se llegaran a requerir, sin ningún cargo para el consumidor, incluyendo la mano de obra, siempre y cuando la falla sea atribuible a algún defecto de fabricación.
3. Los gastos de transportación derivados del cumplimiento con esta póliza dentro de la red de servicio corren sin ningún cargo para el consumidor.
4. El tiempo de reparación en ningún caso será mayor de 30 días hábiles contados a partir de la recepción del producto en cualquiera de los sitios donde pueda hacerse efectiva la garantía; transcurrido este término QUALITY TOOLS S.A. DE C.V. procederá a efectuar el cambio por un producto nuevo o equivalente.
5. Se pueden adquirir refacciones, partes, componentes, consumibles y accesorios, en el CENTRO DE SERVICIO indicado en la parte final de esta póliza de garantía.

ESTA GARANTÍA NO SERÁ VÁLIDA EN LOS SIGUIENTES CASOS.

1. Cuando el producto ha sido utilizado en condiciones distintas a las normales.
2. Cuando el producto no se haya utilizado de acuerdo al instructivo del que se acompaña el producto adquirido.
3. Cuando el producto ha sido alterado o reparado por personas ajenas a QUALITY TOOLS S.A. DE C.V.

En caso de extravío de la póliza de garantía, se puede solicitar la reposición en la tienda donde adquirió el producto.

IMPORTADO POR: QUALITY TOOLS S.A. DE C.V.

Puerto Ángel No. 128, Col. Ampliación Casas Alemán, Alcaldía Gustavo A. Madero, C.P. 07580, Ciudad de México, México, R.F.C.: QTO080617LR2

CENTRO DE SERVICIO: QUALITY TOOLS S.A. DE C.V.

San Juan 763, Col. Granjas Modernas C.P. 07460 CDMX, Tel 55 4780 5033, 55 5781 6229

DATOS DEL DISTRIBUIDOR

Nombre: _____

Domicilio: _____

Producto: _____

Fecha de compra: _____

SELLO DE LA TIENDA